

SOLARIS[®]
AUTOMATION

SPMQ 59200

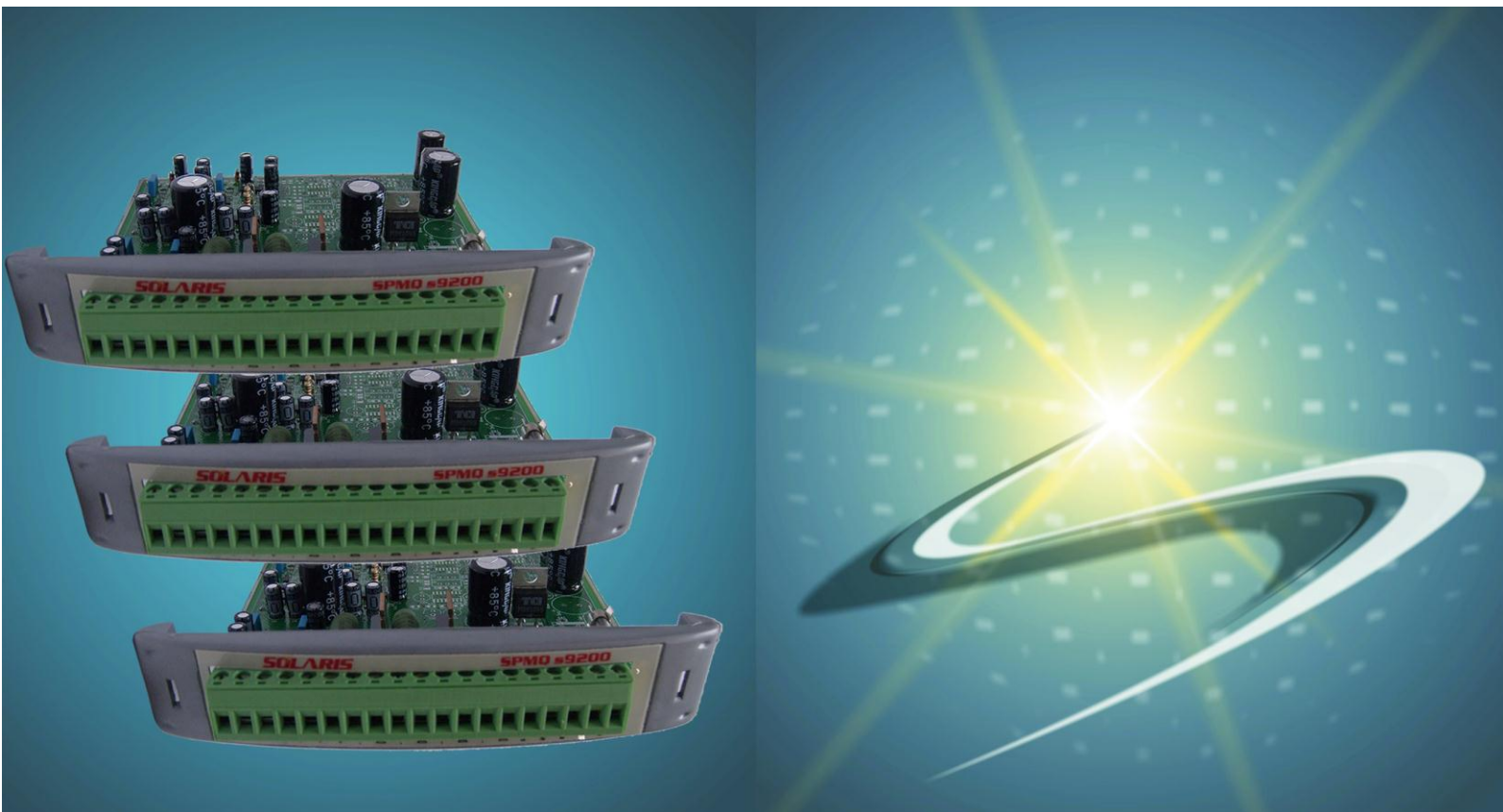

Solaris Pulse Modulation Quad s9200

Descrição:

O módulo SPMQ s9200 (**S**olaris **P**ulse **M**odulation **Q**uad) constitui uma interface de saídas de corrente na série de Controladores Lógicos Programáveis s9200. Sendo um periférico que tem como função converter sinais analógicos de entrada de 0 a +10Vdc, em corrente a ser aplicada em válvulas proporcionais possuindo também saídas analógicas proporcionais às saídas moduladas.

Aplicação:

Acionamento de solenóides de válvulas proporcionais através da modulação de tensão controlada por um sinal de tensão analógica de entrada.

Configurações:

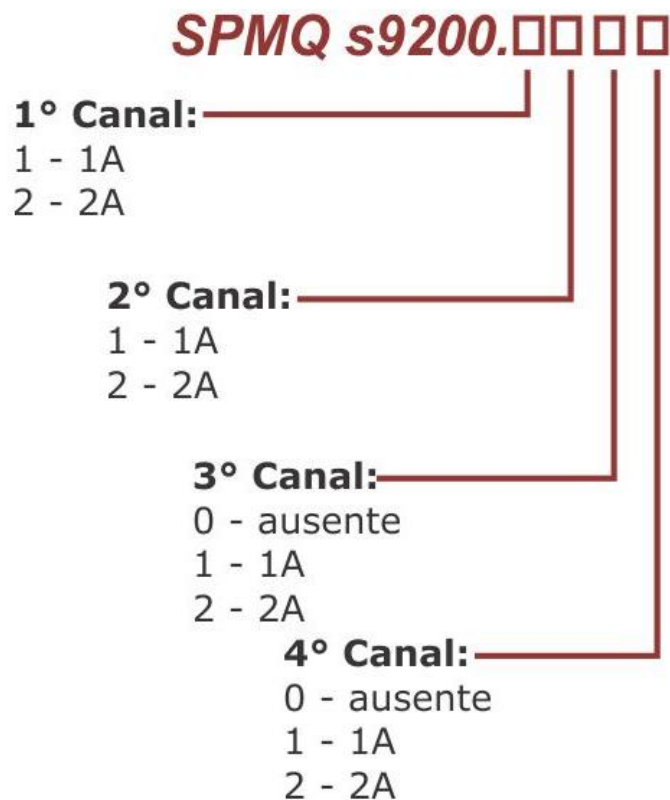

Características:

Grandezas	Valores
Tensão de Alimentação	+24V±5%
Tensão de entrada da placa	0 a +10Vdc ±2%
Corrente máxima aplicada às válvulas	Conforme configuração da placa
Resistência da válvula solenóide	$R_{VS} \geq V_{BB}/I_{MAXsolenóide}$
Temperatura de operação	0°C a 60°C
Temperatura de armazenagem	-10°C a 70°C
Tensão das saídas indicativas	0 a +10Vdc

Ligações elétricas:

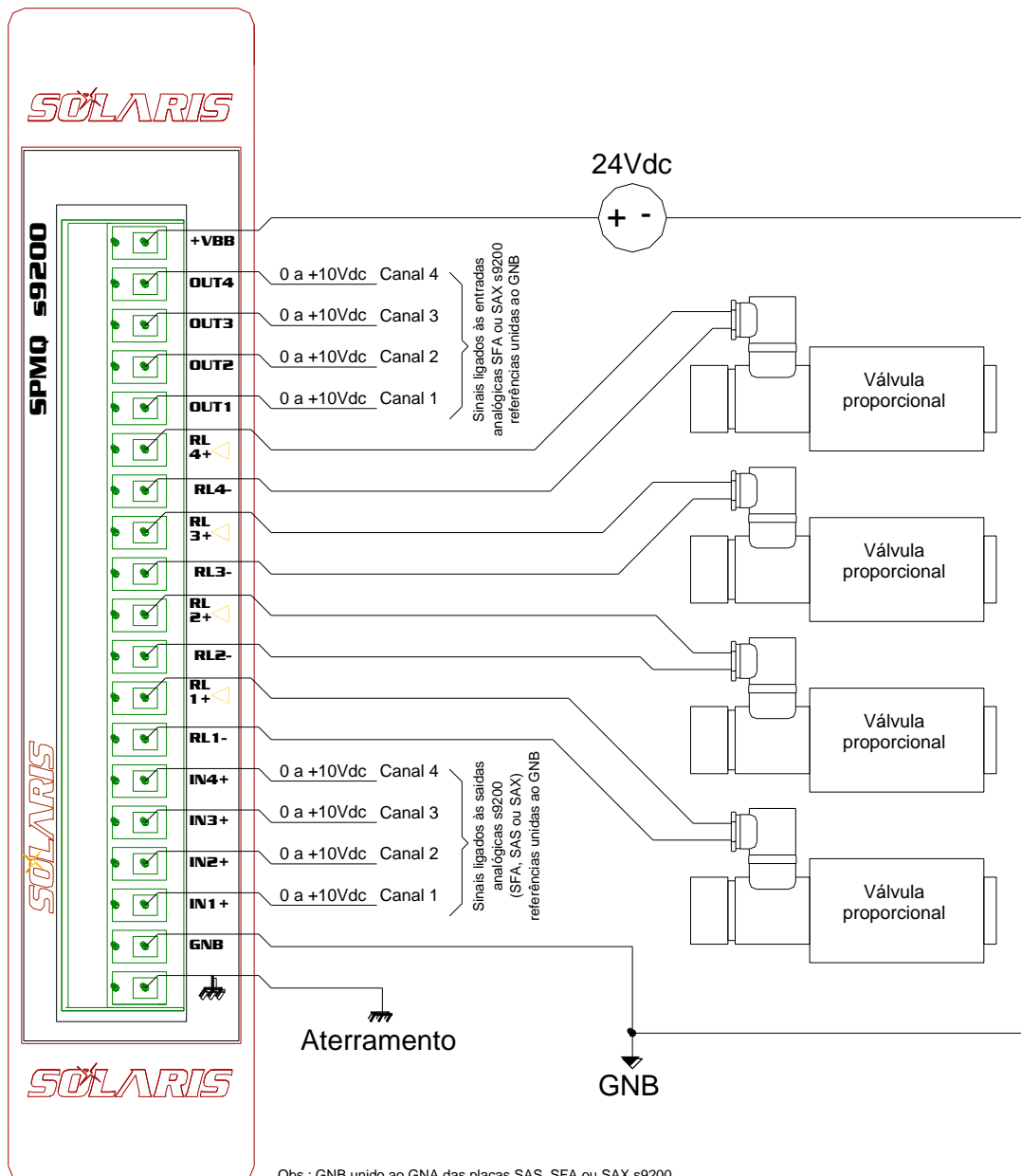

Especificações mecânicas - principais dimensões:

Grandeza	Valor
Peso líquido	≅140g

Vista frontal e lateral:

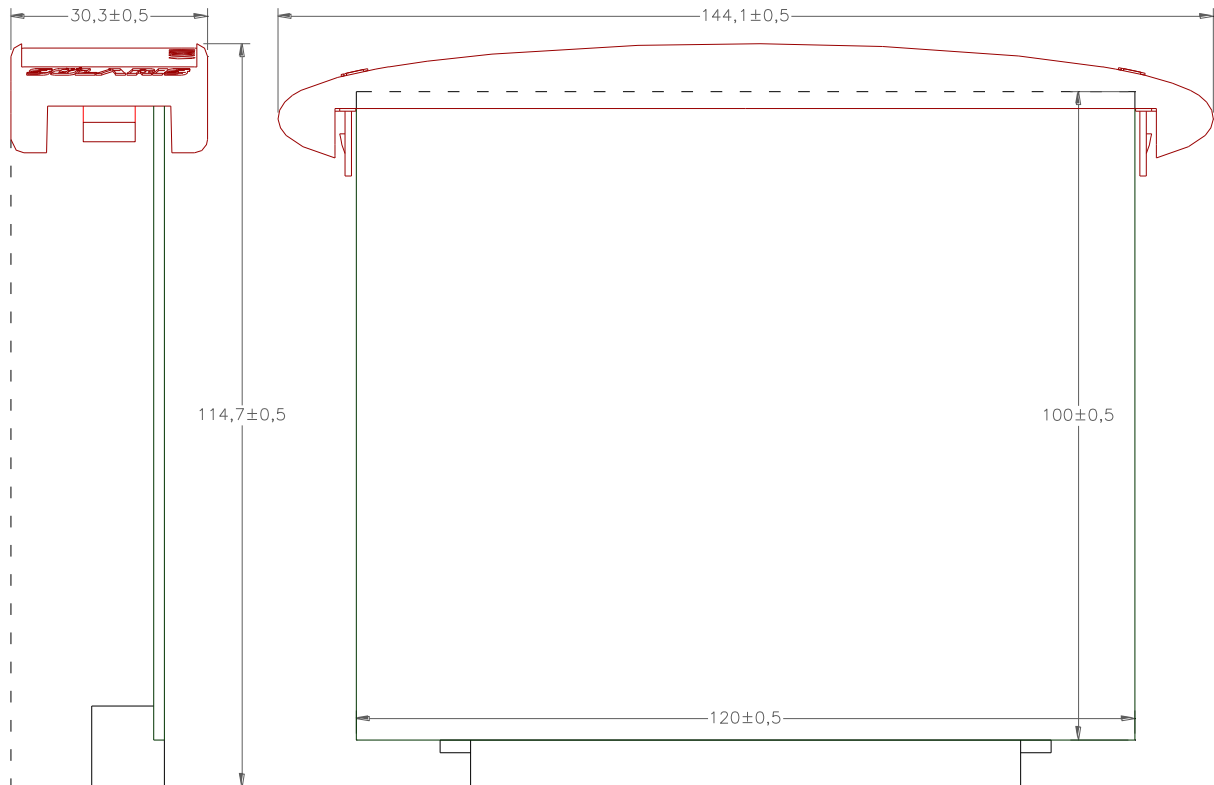

Obs.: medidas em milímetros, salvo especificações em contrário.

Notas:

- Seguir indicações contidas neste manual assegurando assim, dentro do prazo de vigência, a garantia do módulo.
- Não submeter o módulo a avaliação de pessoal não autorizado pela Solaris Automation, em caso de manutenção, a fim de assegurar a garantia do produto. Considerando prazo de vigência do mesmo.
- Este documento não pode ser reproduzido, mesmo que parcialmente, sem autorização por escrito da Solaris Automation.

O conteúdo deste documento tem características informativas, sendo que a Solaris Automation se reserva no direito de alterar o mesmo sem qualquer aviso prévio.